

ティッシュカバー レシピ

✿ kogumaya no sekai ✿

https://kogumaya.life.com
くぐまやのせかい



材料

普通の厚手の布

40cm x 14.5cm x 1枚

① 布を切りましょう (縫い代込みです)

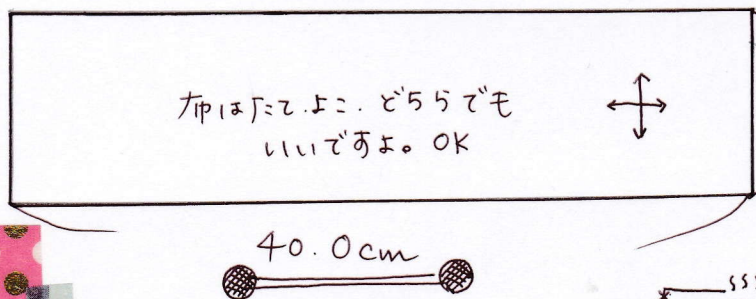

布目はちよこどちでもOK

布目はちよこどちでも
いいですよ。OK

14.5cm

40.0cm



チョコナカと
甘栗が大好き♡



② 布の裏側に印を付けます

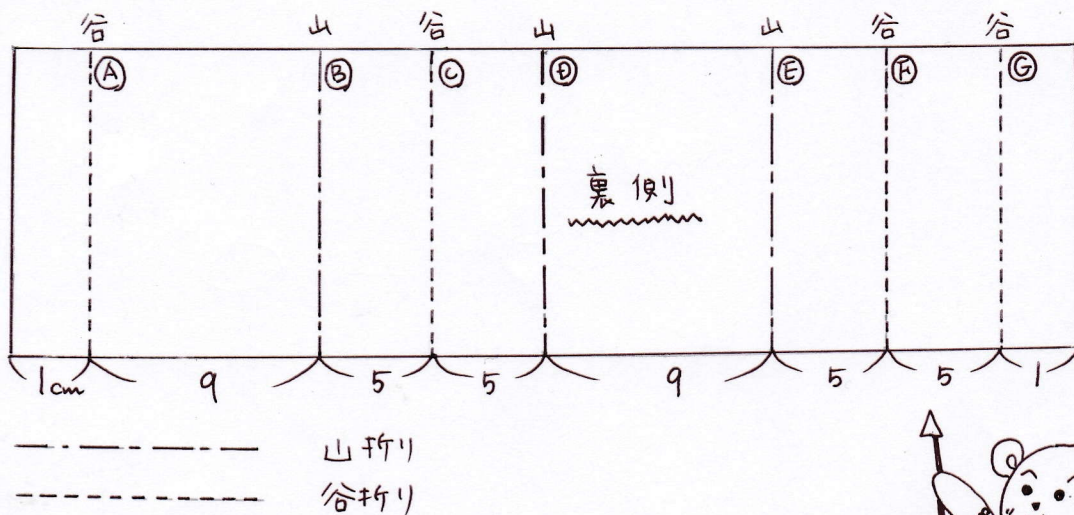

③ 線を引いたら アイロンで 山折り、谷折りをしていきます。
裏側には ①～③ の印をつけておきます。



布の裏側から
見ている
かんじだよ♡



④ 布をたたんでいきます (アイロンの山・谷どおりです)

① 印、中表にたぶる様、山折りします

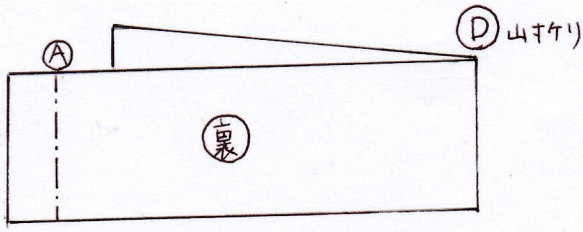

⑤ ① ② を谷折りします

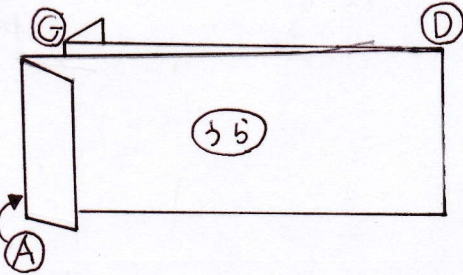

⑥ ① ② を一度広げ、③ ④ を山折りします

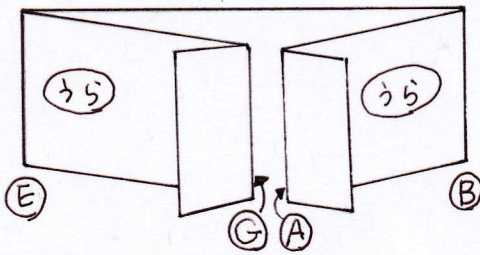

⑦

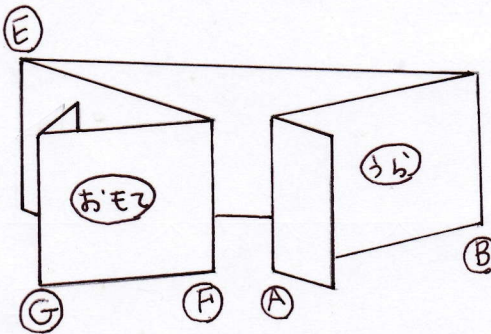

左側 F を折ります
E F G の3ヶ所が
折れています。

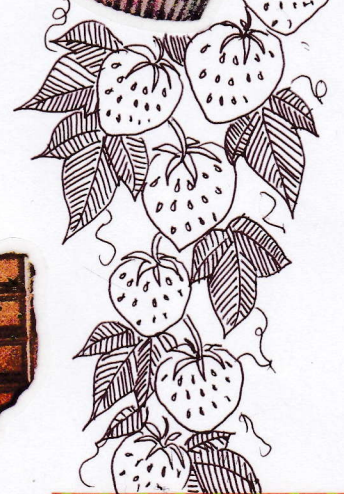
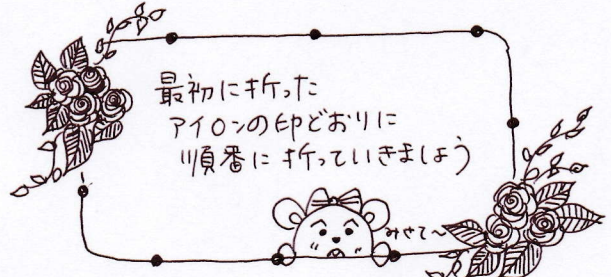

まず向かって
左側だけ
たたんでね。

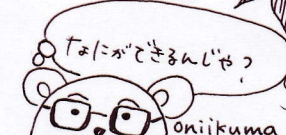

たぶにたぶのせいかい

1 おくまのせいかい
Handmade Recipe 2/3



⑧ 右側 ③ 線を折り ④ の上には ⑤ ⑥ に重ねます。

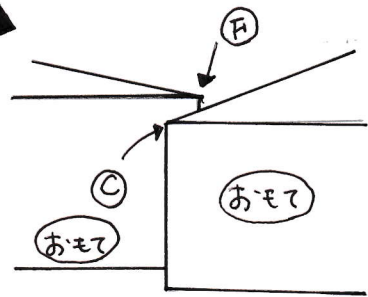
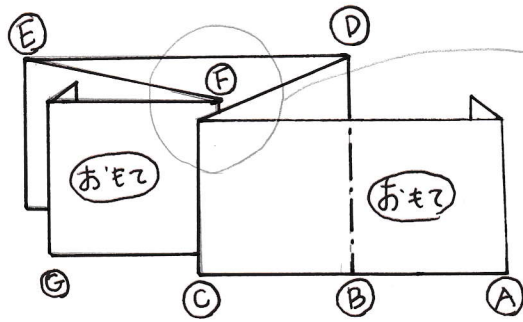

④ の折り目が ③ の下に
なる様に重ねます。

⑨ 右側 ② 線を左に折ります。

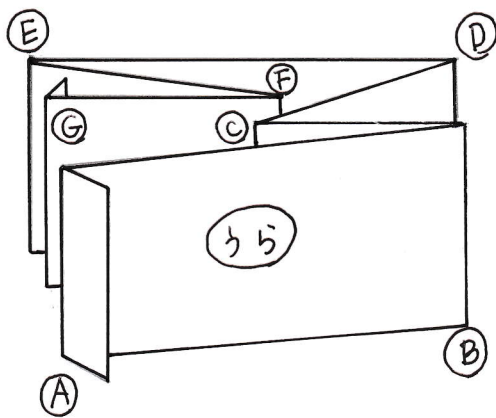

✪ AをFに横から見ると... ✪

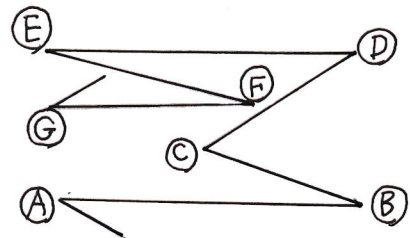

⑩ 両端を 1cm の縫いでぬいませう。
手ぬいでもOK。(半返しぬいませう。)

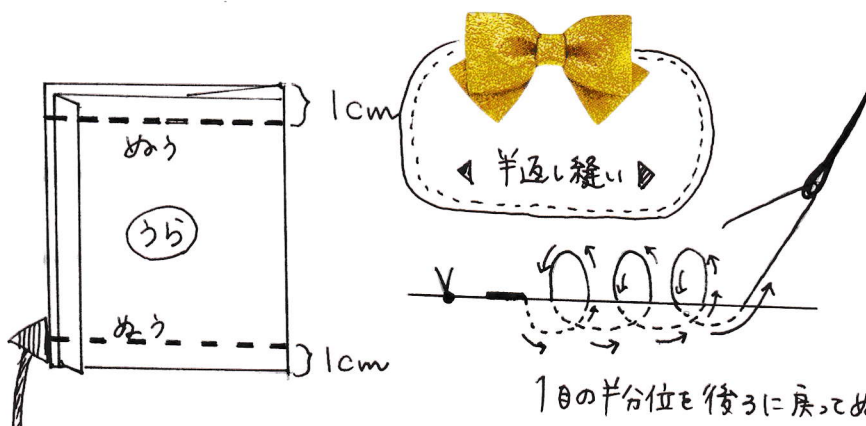

1目の半分位を後ろに戻ってぬいていきます。



⑪ この切れ目から布をひっくり返します。
表が出る様に 2回 ひっくり返したら

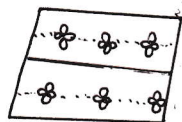

できあがりー



< Kogumayalife.com >